



Gerät

# GALVANIKGLEICHSTROMQUELLE

Typ

## POWER STATION pe3000-3 RS485 BUS (3~)

Ausgangsleistung

1000 – 4000 Watt

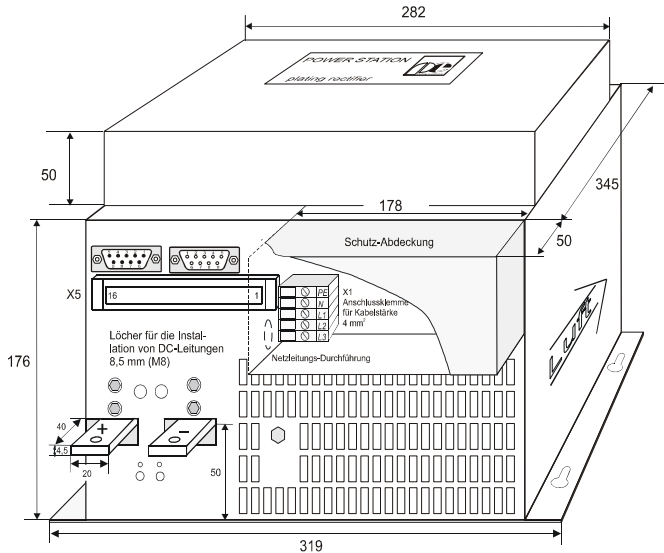

Optionale Interfaces / Schnittstellenwandler:  
RS232, PROFIBUS®, ETHERNET

### DC Hochstromschienen:

Größe und Position der Hochstromschienen können vom Standard abweichen.

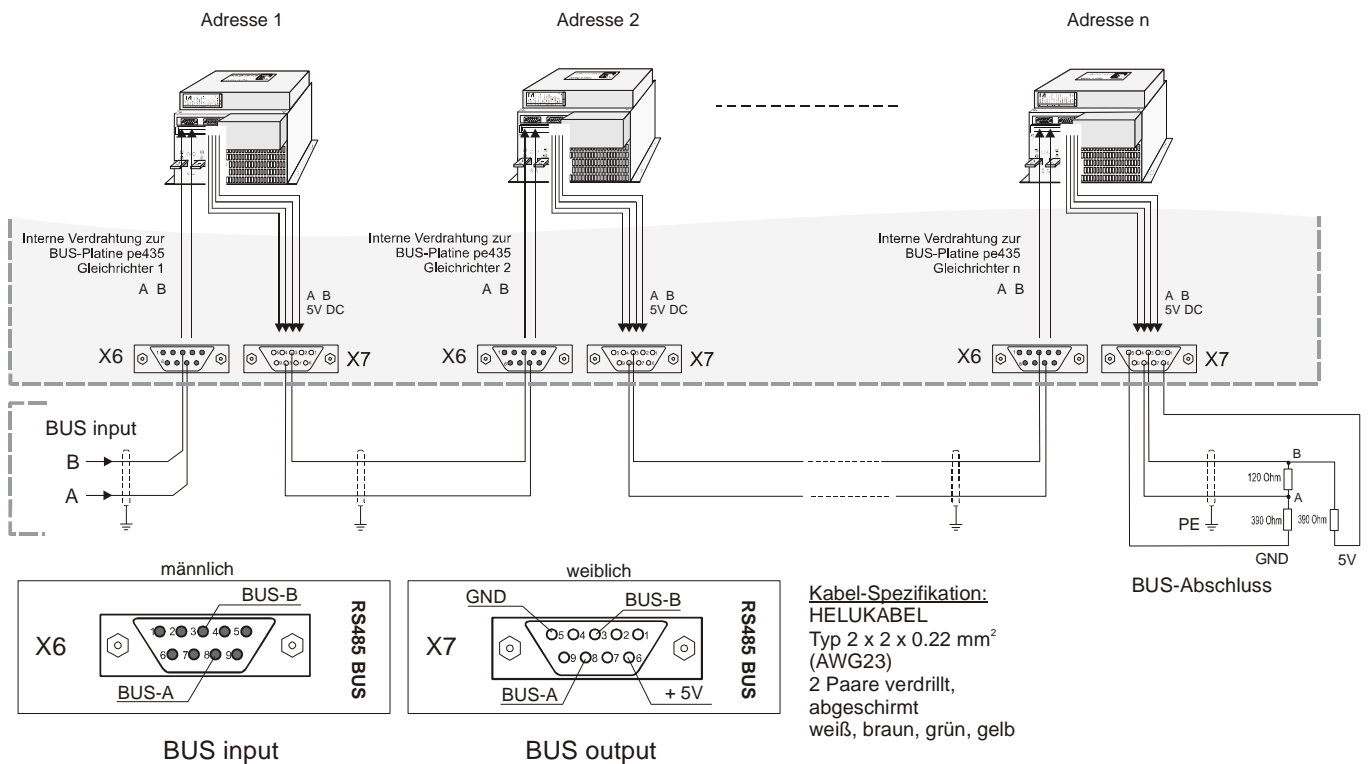

Technische Ausführung, Aussehen und Ausstattung: Änderungen vorbehalten!  
Für weitere Informationen wenden Sie sich bitte an plating electronic GmbH.

plating electronic GmbH – Marie-Curie-Straße 6 – D-79211 Denzlingen – Tel.: +49(0)7666-9009-0 Fax +49(0)7666-9009-44  
Internet: <http://www.plating.de> E-mail: [info@plating.de](mailto:info@plating.de)